

PRODUKTBESKRIVNING

DB-B är en linjär luft pump med dubbla membran och beröringsfri kraftöverföring. Mekaniken består av ett permanentmagnetiserat ankare som i ändarna är infäst i membran. Elektromagneter som omsluter ankaret skapar en 50 Hz oscillerande rörelse. Den beröringsfria kraftöverföringen ger en tyst konstruktion utan friktionsförluster.

DB-B har ett minimalt antal sliddelar vilket gör att erforderligt underhåll inskränker sig till rengöring av luftfiltret samt eventuellt membranbyte.

Då DB-B inte behöver smörjning avger alltid DB-L en ren luft fri från smörjmedel och andra föroreningar.

DB-B är speciellt lämpad för inbyggnad och för OEM-applikationer.

DB-B är tillverkad av gjuten aluminium med utanpåliggande membran.



MÅTTBILD

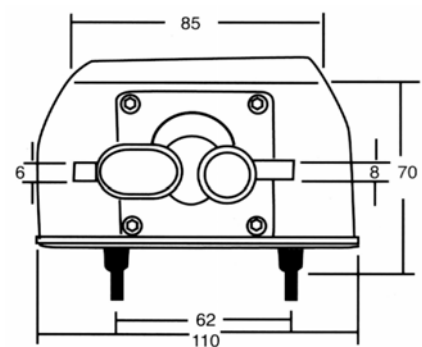
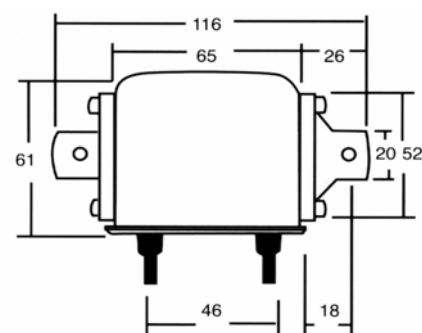

TEKNISKA DATA

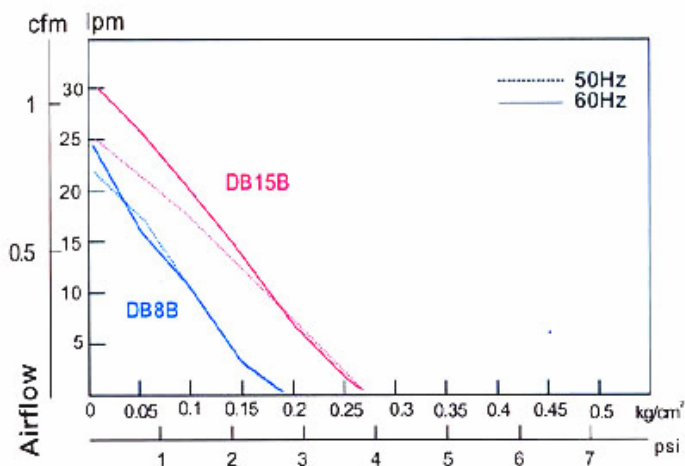

Modell	Anslutning	Frekvens	Tryck	Effekt	Flöde	Vikt
DB 8B	230/115 VAC	50/60 Hz	0,10kg/cm ²	10/9 W	11/10 L/min	1,3 kg
DB 15B	230/115 VAC	50/60 Hz	0,10kg/m ²	20/18 W	17/18 L/min	1,3 kg